

Central MOTIC **RX PM**

¡Felicitaciones! Ud. ha adquirido una Central MOTIC RX PM

✓ controles compatibles: Tx4G, Tx5G.



Conexión

El motor Motic PM cuenta con un cable con una ficha tipo macho que ira conectado de la unica forma posible en la central.

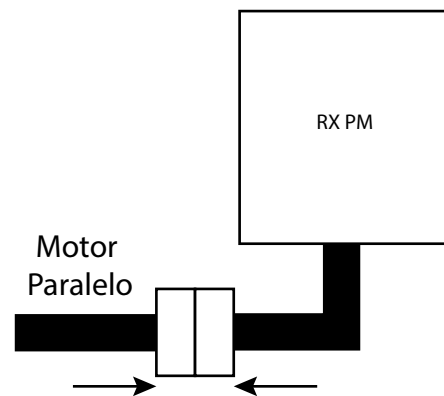

Programación del control remoto

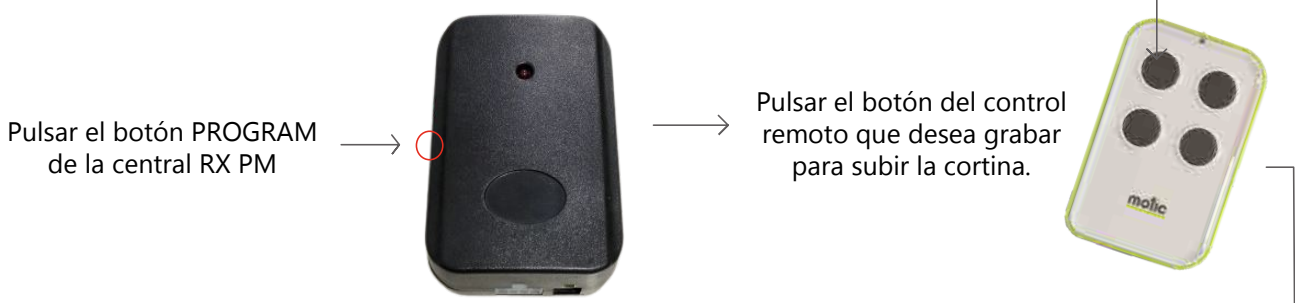

El control ya se encuentra grabado en la central.

*Para mas controles repetir el mismo procedimiento por cada uno.



Central MOTIC **RX CM**

¡Felicitaciones! Ud. ha adquirido una Central MOTIC RX CM.

✓ controles compatibles: Tx4G, Tx5G.



Conexión

Su motor modelo Motic CM viene con un conjunto de cables que coinciden con los colores de la central RX CM.

Una los cables del motor con los de la central, coincidiendo los colores, siendo así:

- Negro con Negro.
- Negro con Negro.
- Rojo con Rojo.
- Amarillo con Amarillo.
- Verde con Verde.
- Blanco con Blanco.

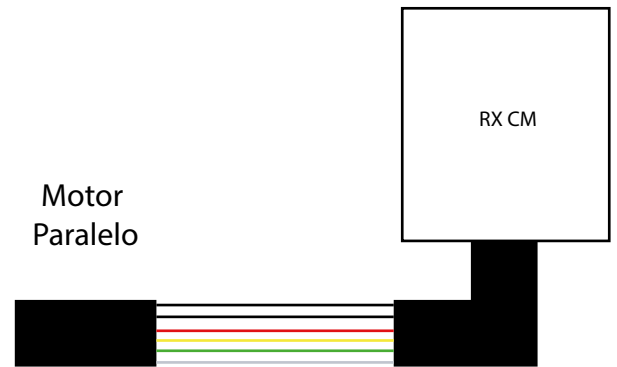

Programación del control remoto

Pulsar el botón PROGRAM de la central RX PM



Pulsar el botón del control remoto que desea grabar para subir la cortina.



El control ya se encuentra grabado en la central.

*Para mas controles repetir el mismo procedimiento por cada uno.

instrucciones de seguridad



- / La instalación mecánica y eléctrica debe ser llevada a cabo por personal especializado.
- / Mantenga alejados los controles y cables del alcance de niños y mascotas. El portón podría accionarse accidentalmente o sufrir lesiones.
- / Siempre corte el suministro eléctrico antes de operar manualmente el portón o realizar tareas de limpieza.
- / Evite aproximarse o caminar a través del portón. Su activación puede ocasionar accidentes.
- / Examine con frecuencia la instalación en busca de signos de desgaste o daño en los cables. Póngase en contacto con personal autorizado en caso necesario.

Si tiene dudas o necesita asesoramiento, contacte a su profesional de confianza o bien con el
Departamento Técnico de Grupo Motic SRL al (011) 4730-3222

garantía

La garantía de los elementos o servicios vendidos por **Grupo Motic SRL**, (en adelante **Motic**) aplica solo a los productos de su portafolio, en sí mismos y no es extensiva al edificio o al proyecto en los que estén aplicados.

La garantía se reduce al reemplazo del producto defectuoso o a la reparación del mismo, dentro de un plazo de 10 días (dependiendo de la existencia de repuestos), a elección de **Motic** y a su solo criterio, no cubriendo las consecuencias ni costos ni daños emergentes ni daños contingentes que hubiera podido provocar o serles atribuidas a la falla.

La garantía abarca única y explícitamente desperfectos de fabricación del equipo que no se encuentren relacionados a errores en su aplicación, instalación, su uso en condiciones anormales o condiciones ambientales o meteorológicas extremas.

La garantía se brinda en las instalaciones técnicas de **Motic** (su Domicilio Comercial) por lo que los equipos deben colocarse en ésta, libres de cargo de flete. Los equipos a entregar como resultado de la aplicación de la garantía serán entregados en la puerta de la Planta, con el embalaje y flete a costas del cliente.

Esta garantía solo cubre los equipos vendidos a través de los canales oficiales e instalados por técnicos certificados o autorizados.

Esta Garantía es Limitada y está sujeta a las condiciones y legislación vigente en la República Argentina, Para cualquier solicitud de cobertura de la Garantía, Reparaciones o Repuestos o cuestiones técnicas comunicarse con **Motic** en **Laprida 310 Teléfono (011) 4730-3222 en Villa Martelli (1603) Buenos Aires, Argentina.**

Este equipo está diseñado para uso residencial y no comercial, industrial o de alta demanda.

Plazo de la Garantía para los motorreductores es de 2 (Dos) años a partir de la fecha de la factura. Las Controladoras electrónicas tienen 1 (Uno) año de garantía, los controles remotos 6 (Seis) meses, las pilas y otros consumibles no tienen garantía.

Modelo de Equipo: _____ Fecha de Compra: _____
Lugar de Compra: _____ Número de Factura de Compra: _____
Número de Serie: _____