

motic

MIRÁ EL VIDEO PARA
INSTALARLO EN
GRUPO MOTIC →

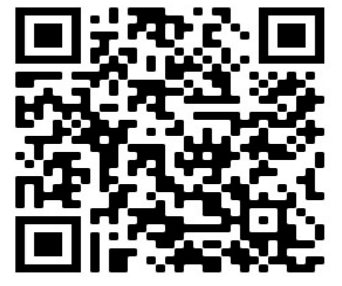

ESCANEAR
CON CELULAR

Paralelo FI

¡Felicitaciones! Ud. ha adquirido un Paralelo FI para PM

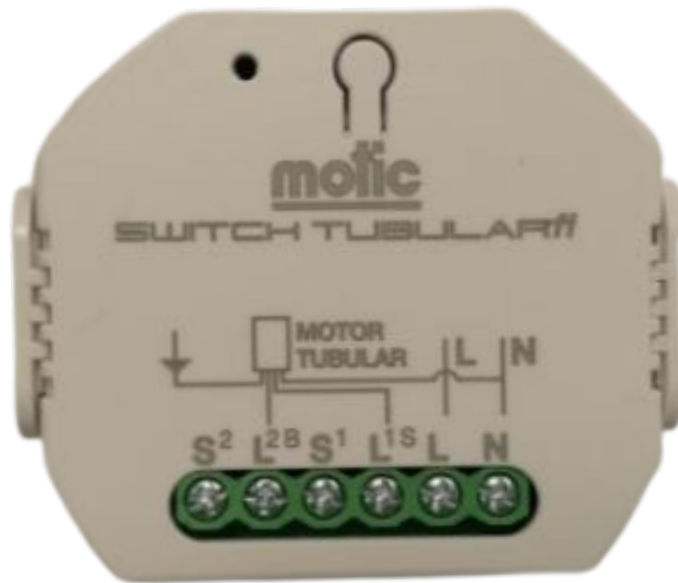

Preparación

Debemos cortar y quitar el enchufe hembra del equipo del motor. Para mayor detalle, a continuación se muestra una imagen del enchufe que debemos quitar.

Luego de realizar el corte, vamos a contar con 6 cables los cuales vamos a utilizar en los siguientes pasos.

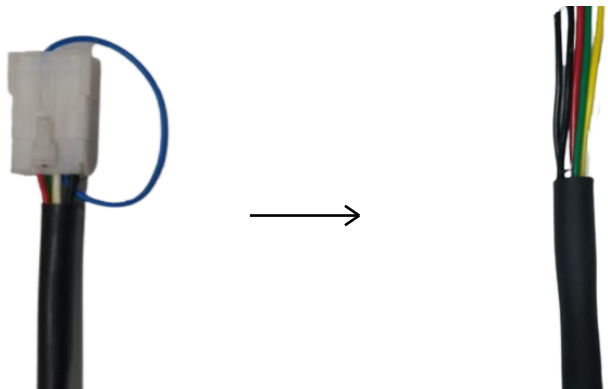

grupo motic srl
departamento técnico
tecnica@motic.com.ar
5411 4730 3222 / 0810 444 2573
www.motic.com.ar



Conexión de borneras

De los seis cables obtenidos del paso anterior, conectar los 2 negros en las borneras L y N (Fase y Neutro). Conectar el cable Blanco a la bornera L2 y el cable Verde a la bornera L1.

De las borneras S2 y S1 colocar cables para cada extremo del interruptor de 3 puntos. La bornera L se conecta con el común del interruptor.

A continuación se mostrará un gráfico detallado de la instalación:

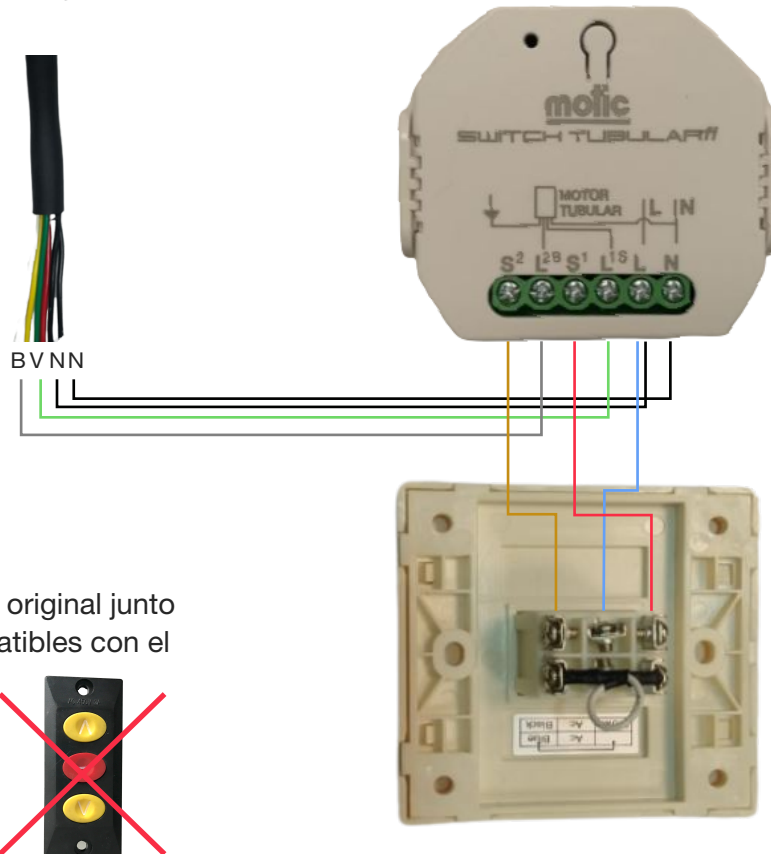

*Botonera de 3 puntos
opcional

*El sistema de la botonera original junto
a la placa PM son incompatibles con el
sistema del Paralelo Fi.



*Botonera de 3 puntos
opcional

*Si desea cambiar el sentido de giro,
intercambie de posición los cables
Blanco y Verde (L1 y L2).

IMPORTANTE

El sistema del Paralelo Fi reemplaza al sistema de la botonera original y a la placa del PM; es decir, son **sistemas incompatibles**.

Procure cerciorarse si desea el sistema Paralelo Fi mas botonera de 3 puntos (opcional) o la botonera original y placa del PM original.

Configuración del Paralelo Fi

1- Descarga de App.

Ingresar a Play Store (Android) o App Store (IOS) y descargar la app MOTIC SMART.

2- Registro.

La primera vez que use la aplicación le solicitará registrarse. Utilice su correo electrónico y una contraseña fácil de recordar, pero no se preocupe, no tendrá que volver a ingresarla.

3- Agregar dispositivo.

Haga click en el icono de mas "+", en la parte superior derecha de la pantalla, para agregar el dispositivo.



4- Resetear el dispositivo.

Resetear el dispositivo apretando Reset hasta que titile el LED celeste y suene el buzzer.



5- Identificar dispositivo.

Al presentarse la página de dispositivos en el teléfono elegir "Eléctricos / Interruptor de Cortina WiFi", el sistema encontrará enseguida el dispositivo y comenzará a darlo de alta.



5- Configuración de Wi-Fi.

Completar el nombre (SID) y Clave de la red están conectado el teléfono y el dispositivo.

Iniciar sesión



Formulario de inicio de sesión con los siguientes campos:

- País: Argentina
- Correo electrónico: desarrollo@motic.com.ar
- Contraseña: [oculta]
- Botón: Iniciar sesión

6- Dispositivo cargado.

La App cargará el dispositivo y lo dejará listo para el uso.

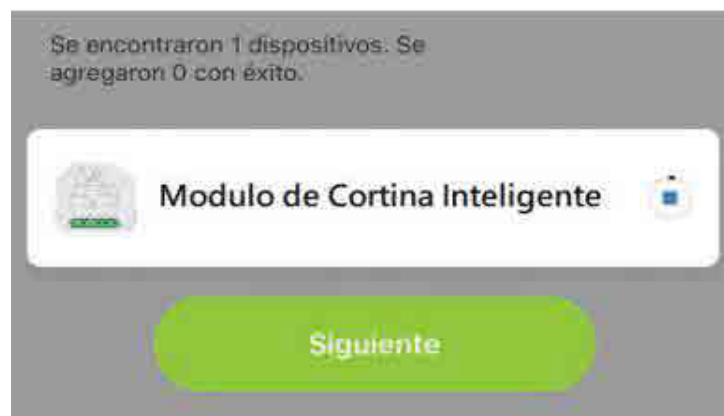

7- Seleccionar lugar de uso.

Este es el momento en que el sistema incorpora al dispositivo en su catálogo, ahora es cuando debemos asignarlo a algún ambiente de los dados de alta en la descripción del hogar.

Acá concluye la carga del nuevo dispositivo, el Modulo Paralelo Fi, yendo a la pantalla de Home y haciendo Click sobre su ícono, se nos presenta esta pantalla de comando.

En la misma podemos ver 4 imágenes esenciales, la de Subir, la de Stop, la de Bajar y una línea porcentual de 0 a 100%.

Si colocamos el “Fiel” de la línea en 0 o en 100% la cortina asociada al motor quedará totalmente cerrada o abierta, al dar una orden que la mueva, el fiel se irá desplazando indicando numéricamente el porcentaje de avance sobre el vano total.

Para que el nivel de porcentaje de apertura sea REAL, primero se debera configurar el tiempo de marcha en la pestaña “Settings”.

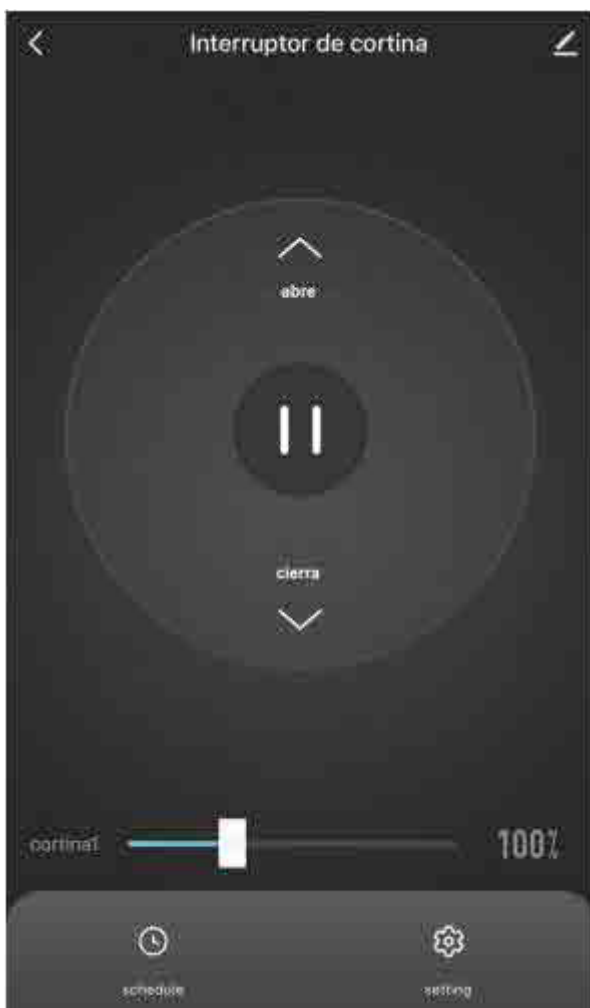

Adicionalmente podemos utilizar a este Fiel, como si fuera un tercer Límite de Carrera, para ello antes de dar una orden de movimiento, con la cortina en uno de sus extremos, correremos el Fiel hasta el porcentual que será el nuevo límite, luego al dar la orden veremos que el motor gira hasta alcanzarlo, y detiene en él. Una nueva orden de movimiento en al mismo sentido hará que sea pasado por encima y en sentido contrario que vuelva a la posición de la que provino.

instrucciones de seguridad



- / La instalación mecánica y eléctrica debe ser llevada a cabo por personal especializado.
- / Mantenga alejados los controles y cables del alcance de niños y mascotas. El portón podría accionarse accidentalmente o sufrir lesiones.
- / Siempre corte el suministro eléctrico antes de operar manualmente el portón o realizar tareas de limpieza.
- / Evite aproximarse o caminar a través del portón. Su activación puede ocasionar accidentes.
- / Examine con frecuencia la instalación en busca de signos de desgaste o daño en los cables. Póngase en contacto con personal autorizado en caso necesario.

Si tiene dudas o necesita asesoramiento, contacte a su profesional de confianza o bien con el
Departamento Técnico de Grupo Motic SRL al (011) 4730-3222

garantía

La garantía de los elementos o servicios vendidos por **Grupo Motic SRL**, (en adelante **Motic**) aplica solo a los productos de su portafolio, en sí mismos y no es extensiva al edificio o al proyecto en los que estén aplicados.

La garantía se reduce al reemplazo del producto defectuoso o a la reparación del mismo, dentro de un plazo de 10 días (dependiendo de la existencia de repuestos), a elección de **Motic** y a su solo criterio, no cubriendo las consecuencias ni costos ni daños emergentes ni daños contingentes que hubiera podido provocar o serles atribuidas a la falla.

La garantía abarca única y explícitamente desperfectos de fabricación del equipo que no se encuentren relacionados a errores en su aplicación, instalación, su uso en condiciones anormales o condiciones ambientales o meteorológicas extremas.

La garantía se brinda en las instalaciones técnicas de **Motic** (su Domicilio Comercial) por lo que los equipos deben colocarse en ésta, libres de cargo de flete. Los equipos a entregar como resultado de la aplicación de la garantía serán entregados en la puerta de la Planta, con el embalaje y flete a costas del cliente.

Esta garantía solo cubre los equipos vendidos a través de los canales oficiales e instalados por técnicos certificados o autorizados.

Esta Garantía es Limitada y está sujeta a las condiciones y legislación vigente en la República Argentina, Para cualquier solicitud de cobertura de la Garantía, Reparaciones o Repuestos o cuestiones técnicas comunicarse con **Motic en Laprida 3130, Teléfono (011) 4730-3222 en Villa Martelli (1603) Buenos Aires, Argentina.**

Este equipo está diseñado para uso residencial y no comercial, industrial o de alta demanda.

Plazo de la Garantía para los motorreductores paralelos es de 1 (Uno) año a partir de la fecha de la factura. Las controladoras WiFi tienen un plazo de garantía de 1 (Uno) año.

Modelo de Equipo: _____ Fecha de Compra: _____
Lugar de Compra: _____ Número de Factura de Compra: _____
Número de Serie: _____

motiic

The logo features the word "motiic" in a bold, grey, lowercase sans-serif font. The letter 'i' is stylized with a vertical stem and a horizontal crossbar, and a small yellow square is positioned above its right side. Below the entire word is a thick, solid yellow horizontal bar.