

MOTOR PARALELO



¡Felicitaciones! Ud. ha adquirido el más moderno equipo para la automatización de persianas metálicas de mediano y gran porte, con una nueva clase de motores de alto torque y velocidad.



ADVERTENCIAS DE SEGURIDAD

- / Al final de este Manual hay una lista de recaudos de Seguridad que debe observar permanentemente para evitar accidentes.
- / Consérvelos.

Características Técnicas



MODELO	VELOCIDAD RPM	TORQUE Nm	ALIMENTACION Volts	CORRIENTE A	POTENCIA W	EJE pulgadas sugerido	Peso Max en Kg
PM500	4,2	412	24 VCC	1,4	240	5	330
PM600	5,2	412	220 VAC	3,5	370	5	330
PM800	4,8	650	220 VAC	4,2	400	6	410
PM1000	4,2	810	220 VAC	5,8	550	6	485
PM1500	3,8	1220	380 VAC	2,5	800	8	710

Contenido de la Caja

Verifique el contenido de su PM XXX:

Caja del Equipo:

1- Motor PM XXX.

2- Una caja metálica para la botonera. 

3- Una central RX PM (solo en los modelos con electrónica). 

4- Dos controles TX 5G (solo en los modelos con electrónica). 

Caja de elementos de fijación:

1- Un conjunto de transmisión. 

2- Una planchuela para punta de eje. 

3- Un rodamiento. 

4- Una bandeja porta rodamiento. 

5- Dos anillos de montaje para punta de eje. 

6- Un anillo de anclaje a la corona de transmisión. 

7- Una punta de eje. 

Paso 1 fijación del conjunto de transmisión

Preparar y amurar elementos donde se soldará el conjunto de transmisión o Bandereta y la placa que soportará la puntera del eje.



Gatillo Anti Caída

En algunos modelos está instalado un Gatillo Anti-Caída, este tiene un resorte que trata de acercar una uña que trabará la corona impidiéndole girar en caso de que la cadena de transmisión se corte. Solo en este caso debe actuar este gatillo, por ende, al instalar el motor en la placa de soporte, asegúrese que la cadena quede tensa y que el gatillo deje libre dicha corona.



Dimensiones de los conjuntos de transmisión

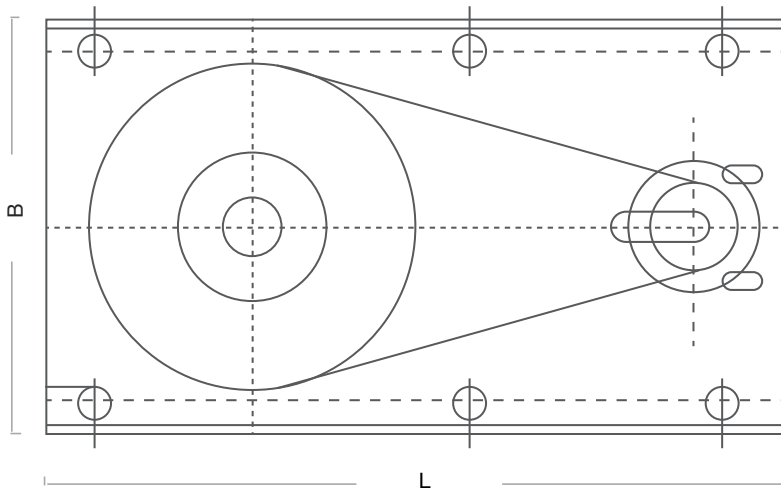

MODELO	B (mm)	L (mm)
PM 600	230	495
PM 800	270	600
PM 1000	290	640
PM 1500	210	650

Lado del motor

El motor viene preparado para ser instalado del lado Derecho visto desde el lado interior. En caso de querer colocarlo del lado Izquierdo, se deberá rotar 180° el cabezal del motor como se indica en la siguiente imagen. Para lo cual se aflojan los 4 tornillos, se rotará el cabezal y se colocaran nuevamente los 4 tornillos. En caso de que los cables sean cortos, cortarlos y extenderlos de forma adecuada (requiere de conocimientos técnicos). O bien, puede entregarlo nuestro equipo técnico Motic para realizar dicho trabajo.



IMPORTANTE: Una vez realizado el giro del motor (con la extensión de cables correspondiente), asegurarse de que el motor se encuentra bien ensamblado como muestra la foto 1. Ya que si queda levantado de algun sector como muestra la foto 2, el freno trabajaría de forma incorrecta produciendo fallas.



Img 1. Motor bien ensamblado.



Img 2. Motor mal ensamblado.

Paso 2 preparación del eje

A) Preparar el Eje del lado opuesto al motor.
Soldar una de las placas circulares al extremo de la punta del eje que viene provisto y enhebrar el otro que será el que quede al ras del eje y por último fijar en el extremo el ruleman que tambien viene en la caja.



A.

B) Introducir el conjunto.
Introducir el conjunto y soldar la pieza circular que quedó suelta de manera que sea justo el tamaño entre puntas para colocar el eje.



B.

C) Soldar la canasta soporte del rodamiento.
Debe medirse su posición de manera tal que una vez montada permita una posición final del eje, exactamente perpendicular al plano de ambas guías.



C.

D) Instalar el adaptador al motor.
Entre los accesorios de instalación se encuentra una pieza circular, el adaptador con una forma que hermana exactamente con el muñon de montaje del motor, esta debe ser soldada al ras del eje de manera tal que se pueda acoplar ambas piezas.

E) Montaje de eje.
Una vez llegado a este punto se deberá montar el eje entre el muñon de la corona y la canasta porta rodamiento.



D.

E) Motor instalado.

Motor instalado, como queda: en esta figura se ve con claridad el motor y el eje montados en un corte vertical, paralelo al plano de las guías.

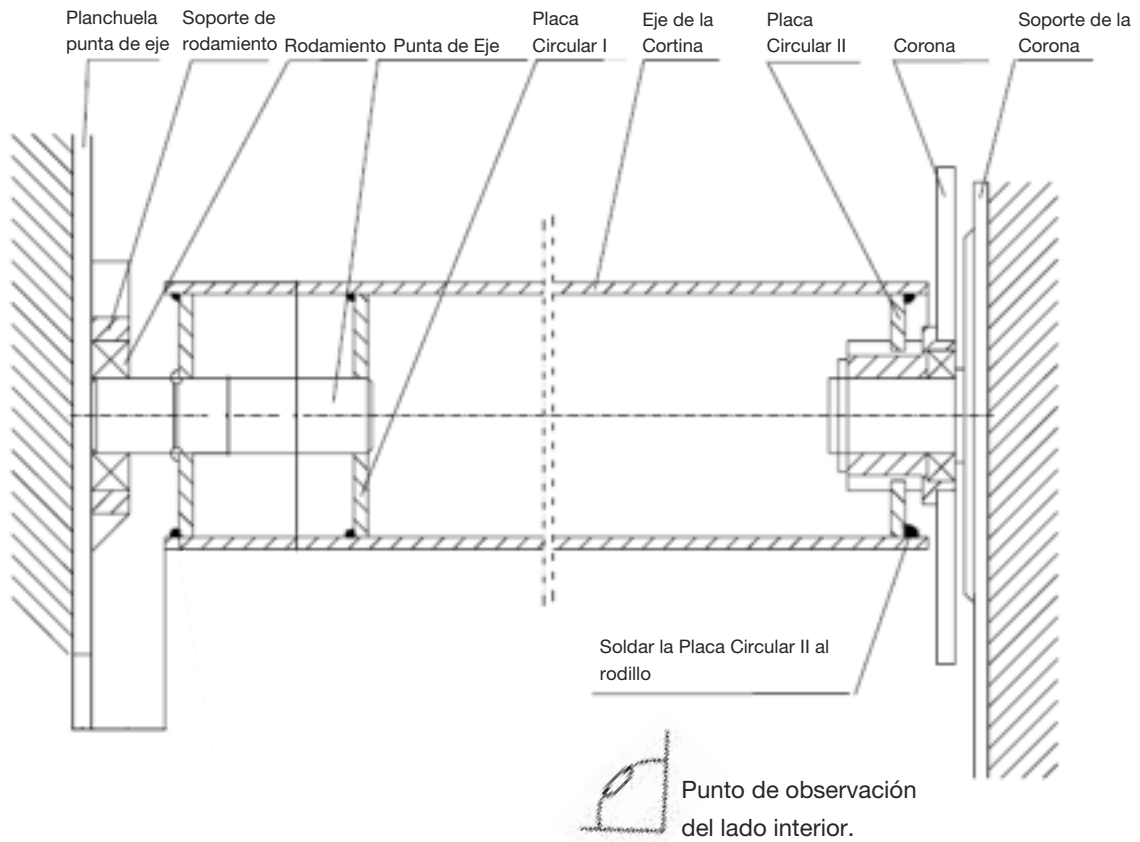

Paso 3 conexión eléctrica

Si su equipo es monofásico (220V), el equipo tiene solo 2 cables, que deberán ser conectados con el neutro y fase de la corriente eléctrica como muestra la figura 1. En caso de ser el PM 1500 (trifásico), el cable azul debe ir conectado al neutro y los demas a las distintas fases como indica la figura 2.



Figura 1.



Figura 2.

Paso 4 ajuste de los límites de carrera

Los fines de carrera son 4 interruptores en serie de dos en dos, que regulan la operación del motor para determinar cuando llegó al límite superior o al inferior del recorrido de la cortina, estos son imprescindibles de ajustar para una correcta operación.

Los tornillos sin fin giran al girar el motor y arrastra los conjuntos 2 y 3 que se regulan aflojando los tornillos 1 y haciendo girar la rueda 3, se desplaza a la derecha e izquierda hasta accionar los correspondientes interruptores marcados como 4. Observar que a mayor distanciamiento de los conjuntos accionadores, marcado como 5, más corto será el recorrido de la cortina, ya que más prontamente se alcanzarán los interruptores. Para ajustar los finales de carrera procede de la siguiente forma: haga girar el eje en sentido de cierre de la cortina, por medio de la botonera como se indica en la siguiente figura, hasta que se detenga de forma automática. De esta manera ya tendremos calibrado el Final de carrera de cierre. Luego, atar la cortina al eje; hacerlo girar en sentido de subida. Seguramente cortará antes de completar el recorrido, con lo cual, aflojaremos el tornillo 1 y giraremos la ruedita 3 alejandonos del interruptor. Verificaremos la nueva posición y así continuamos hasta alcanzar la altura deseada.

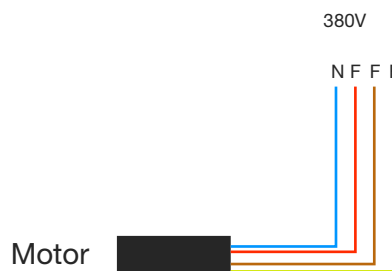
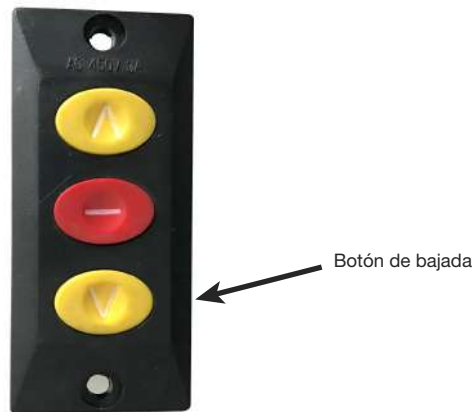

Paso 5 consideraciones finales

Auxilio Manual. Uso de cadena.

En los modelos PM-800, PM-1000 y PM-1500 solo podremos girar el auxilio manual en subida ya que para bajar las cortinas se deberá liberar el freno. mientras que en el PM-600 en ambos sentidos. Para usar el auxilio manual, accione la palanca de liberación, no retuerza la cadena para no trabarla.

ATENCIÓN.

Cuando este liberada la palanca de auxilio manual, no pase por debajo de la cortina, serios daños se pueden producir si esta se cayera. Cuando el sistema opera normalmente no tire de la cadena.

Instalación Eléctrica.

Las leyendas Subir y Bajar son válidas según el dibujo par ala instalación del motor del lado derecho. El Colegio de Ingenieros Electromécánicos ha emitido una norma que es obligatoria para todas las instalaciones en la República Argentina, por favor sígala.

Paso 6 instalación de mando manual y control remoto (Opcional)

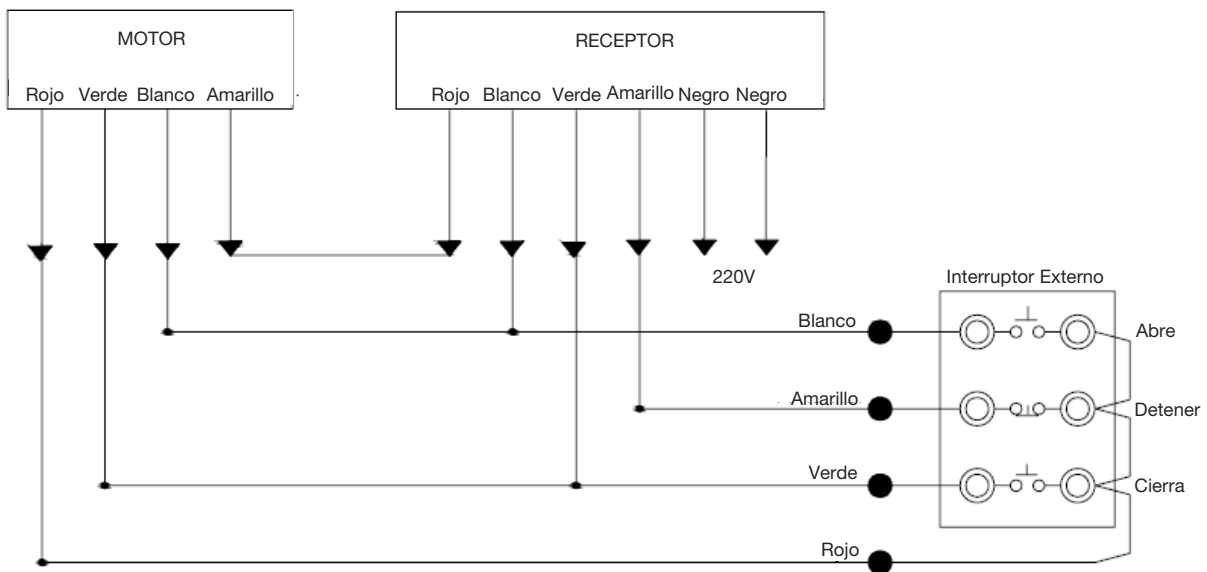

Los motores de la línea PM deben ser puesto a tierra, conecte el Soporte del Piñón con un alambre de cobre de diámetro adecuado y llévelos a la jabalina de tierra. Si debe invertir el sentido de giro del motor, invierta los cables de la llave.

Paso 7 instalación de uno o dos mandos manuales, sin receptor de remotos (Opcional)

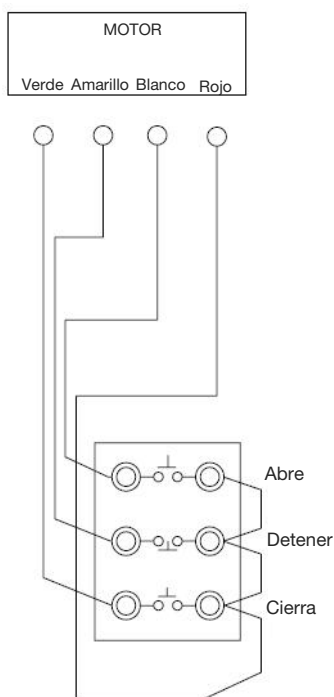

Interruptor Externo

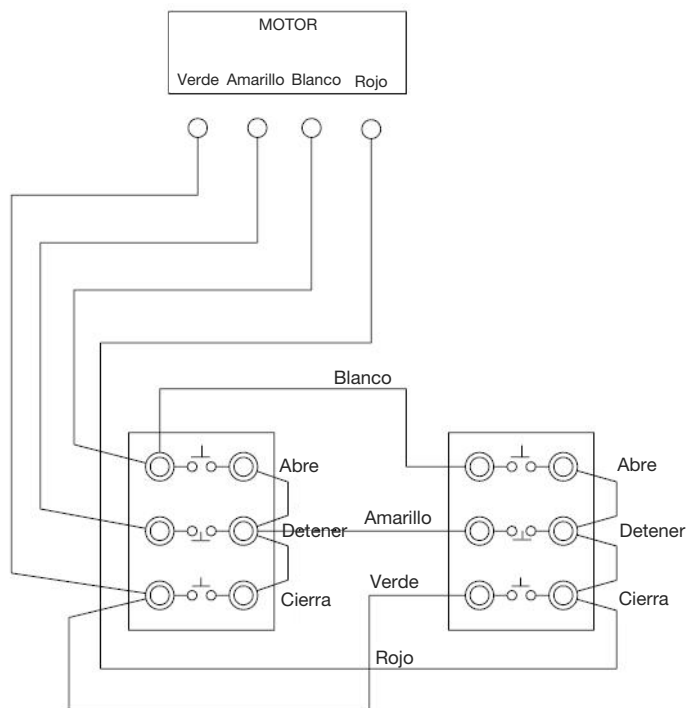

Interruptor Externo de 2 botones

Que Motor Elegir

Tenga en cuenta que los números que siguen a las silas PM-XXX NO INDICAN EL PESO QUE LEVANTAN.

Si deseamos averiguar que peso podemos levantar si modificamos los valores sugeridos por el fabricante, según la tabla 1 (hoja 1), procedemos de la siguiente forma:

$$Peso[kg] = Peso Max PMXXX \times \left(\frac{Diámetro Teórico}{Diámetro Real} \right)$$

instrucciones de seguridad



- / La instalación mecánica y eléctrica debe ser llevada a cabo por personal especializado.
- / Mantenga alejados los controles y cables del alcance de niños y mascotas. La cortina podría accionarse accidentalmente o sufrir lesiones.
- / Siempre corte el suministro eléctrico antes de operar manualmente el portón o realizar tareas de limpieza.
- / Evite aproximarse o caminar a través del portón. Su activación puede ocasionar accidentes.
- / Examine con frecuencia la instalación en busca de signos de desgaste o daño en los cables. Póngase en contacto con personal autorizado en caso necesario.

Si tiene dudas o necesita asesoramiento, contacte a su profesional de confianza o bien con el **Departamento Técnico de Grupo Motic SRL al (011) 4730-3222**

garantía

La garantía de los elementos o servicios vendidos por **Grupo Motic SRL**, (en adelante **Motic**) aplica solo a los productos de su portafolio, en sí mismos y no es extensiva al edificio o al proyecto en los que estén aplicados.

La garantía se reduce al reemplazo del producto defectuoso o a la reparación del mismo, dentro de un plazo de 10 días (dependiendo de la existencia de repuestos), a elección de **Motic** y a su solo criterio, no cubriendo las consecuencias ni costos ni daños emergentes ni daños contingentes que hubiera podido provocar o serles atribuidas a la falla.

La garantía abarca única y explícitamente desperfectos de fabricación del equipo que no se encuentren relacionados a errores en su aplicación, instalación, su uso en condiciones anormales o condiciones ambientales o meteorológicas extremas.

La garantía se brinda en las instalaciones técnicas de **Motic** (su Domicilio Comercial) por lo que los equipos deben colocarse en ésta, libres de cargo de flete. Los equipos a entregar como resultado de la aplicación de la garantía serán entregados en la puerta de la Planta, con el embalaje y flete a costas del cliente.

Esta garantía solo cubre los equipos vendidos a través de los canales oficiales e instalados por técnicos certificados o autorizados.

Esta Garantía es Limitada y está sujeta a las condiciones y legislación vigente en la República Argentina, Para cualquier solicitud de cobertura de la Garantía, Reparaciones o Repuestos o cuestiones técnicas comunicarse con **Motic en Laprida 3130 Teléfono (011) 4730-3222 en Villa Martelli (1603) Buenos Aires, Argentina.**

Este equipo está diseñado para uso residencial y no comercial, industrial o de alta demanda.

Plazo de la Garantía para los motorreductores es de 2 (Dos) años a partir de la fecha de la factura. Las Controladoras electrónicas tienen 1 (Uno) año de garantía, los controles remotos 6 (Seis) meses, las pilas y otros consumibles no tienen garantía.

Modelo de Equipo: _____ Fecha de Compra: _____

Lugar de Compra: _____ Número de Factura de Compra: _____

Número de Serie: _____